

A (0,2 : 1)

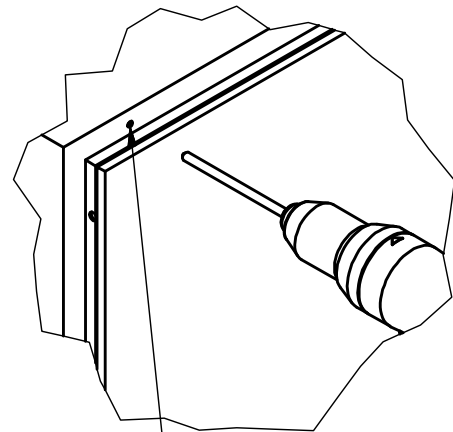

Durch die im AX-Schrank vorgestanzten Löcher wird ein Loch von 6,5 mm gebohrt und von vorne und hinten entgratet.

Haltewinkel-LED-A-R-AX

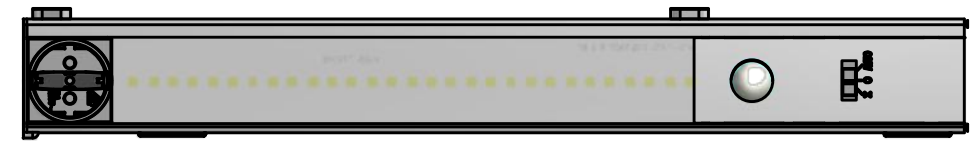
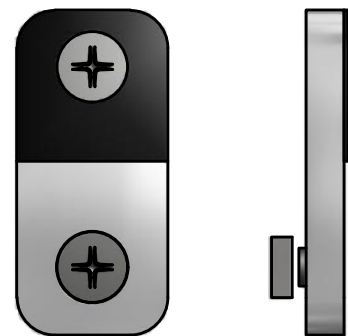

Dann wird der Haltewinkel-LED-A-R-AX angeschraubt und an der Leuchte im Schraubkanal in der Einlegemutter befestigt.

Leuchte durch die gebohrten Löcher anschrauben

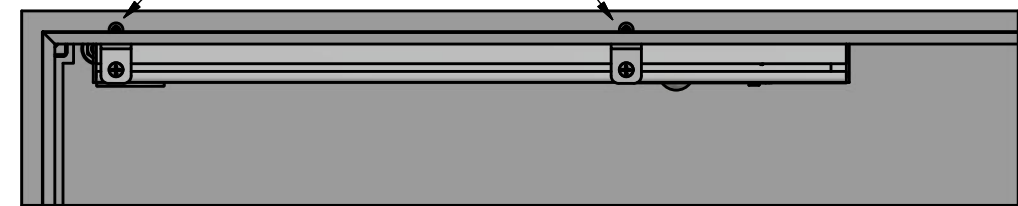

					 Änderungen nur mit CAD zulässig		Maßstab Freimaßtoleranz DIN ISO 2768 grob	
					Datum 30.01.2024		Name Bastian	
							Werkstoff Gewicht kg	
Index	Anzahl	Proj.-Nr.	Ausg.Datum	Name	Norm			
Benennung						Format A3		
AX Schrank Einbau Anleitung						Kundenzeichnung		
Diese Unterlage ist unser Eigentum. Alle Rechte daran behalten wir uns vor. Jede Vervielfältigung, Verwendung oder Mitteilung an dritte Personen ist unzulässig, soweit nicht vorher ausdrücklich zugestanden. Zuwiderhandlungen verpflichten zum Schadensersatz und können strafrechtliche Folgen haben (UhrG,UWG, BGB). Für den Fall beabsichtigter Anmeldung zum Patent der DGBM werden alle Rechte vorbehalten.						Zeichnungsnummer 111885		
						Blatt 1 von 1 Ursprungszeichnung:		



111885